

### 団体戦

シード No          チーム

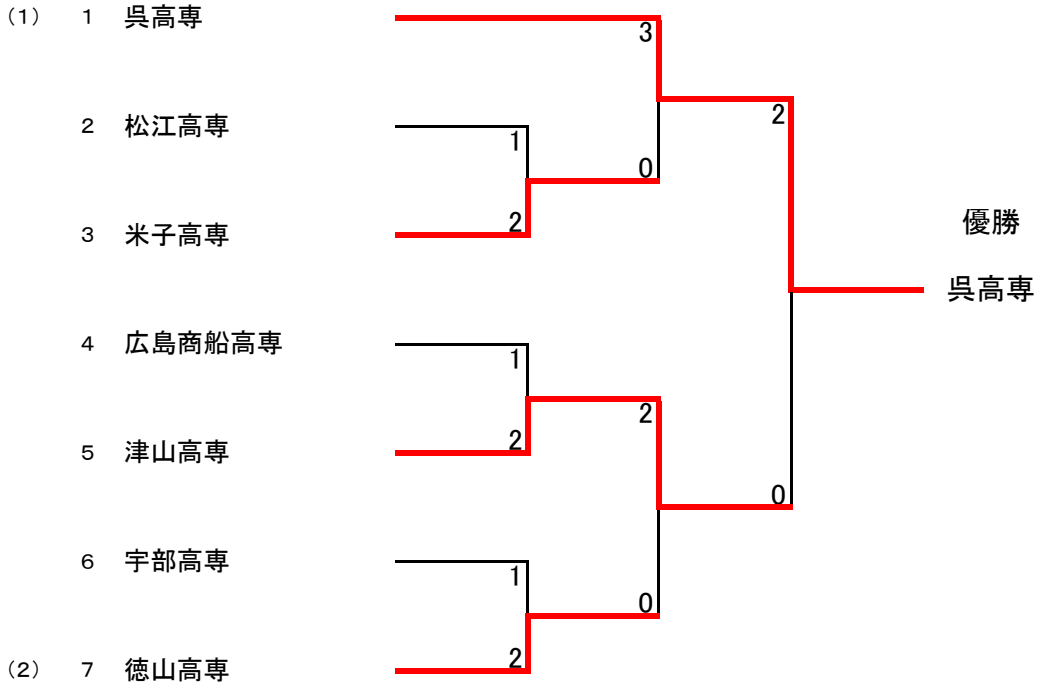

### 個人戦 男子シングルス

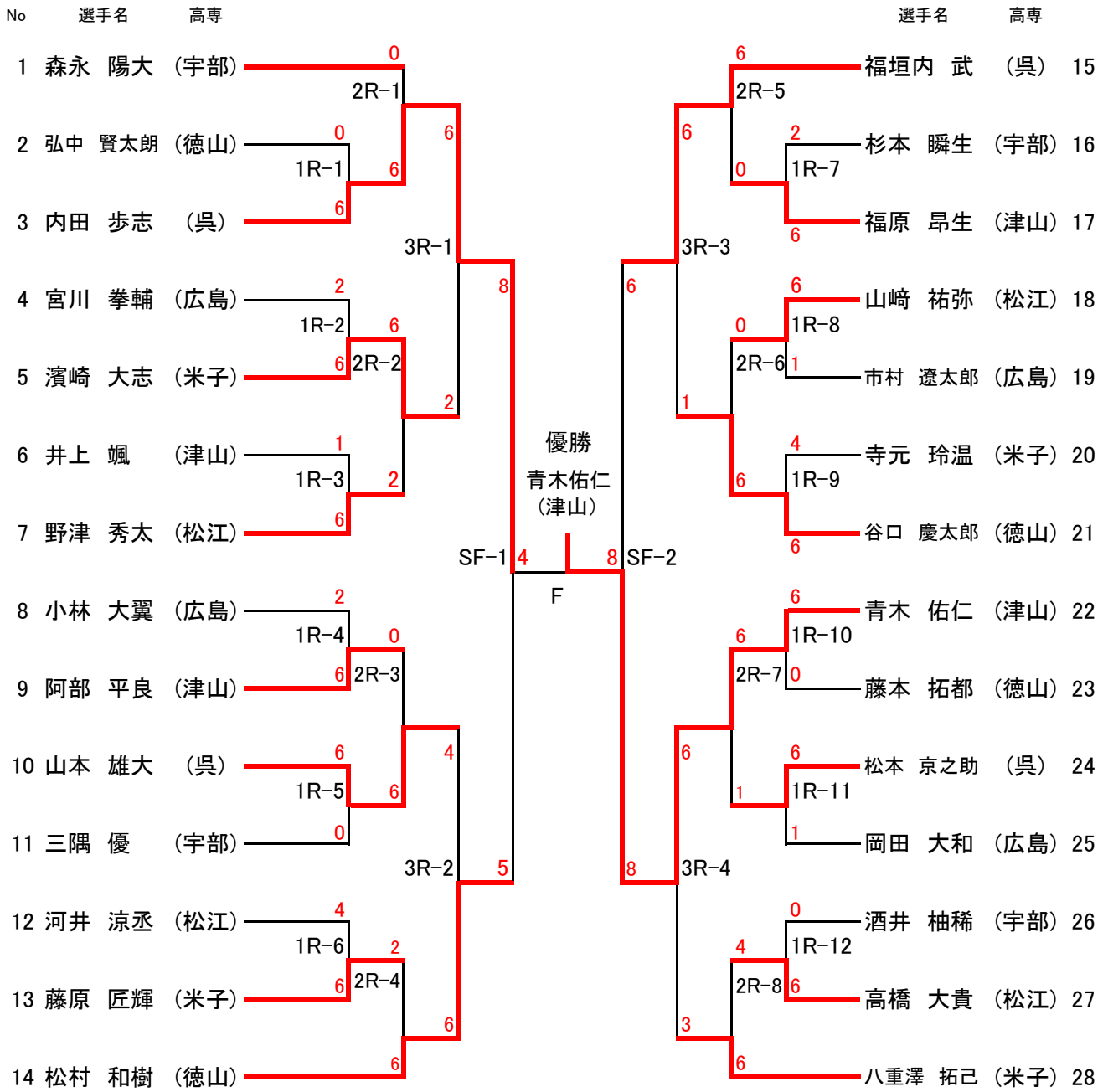

- 1位 青木 佑仁 (津山)
- 2位 内田 歩志 (呉)
- 3位 松村 和樹 (徳山)
- 福垣内 武 (呉)

### 個人戦 男子ダブルス

シード No	選手名	高専	対戦相手	スコア	対戦相手	高専	シード No
(1) 1	福垣内 武 松本 京之助	(呉)	杉本 瞬生 森永 陽大	2R-1	2R-5	(宇部)	15
2	祐本 浩輝 味呑 大成	(広島)	内田 歩志 山本 雄大	1R-1	1R-7	(呉)	16
3	酒井 柚稀 三浦 大典	(宇部)	高橋 大貴 河井 涼丞	3R-1	3R-3	(松江)	17
4	堅田 凌太郎 箱田 大和	(津山)	濱崎 大志 寺元 玲温	1R-2	1R-8	(米子)	18
5	bye bye	(徳山)	春名 洗瑠 高原 潤基	2R-2	2R-6	(津山)	19
6	永瀬 智仁 三浦 悠馬	(松江)	bye bye	1R-3	1R-9	(徳山)	20
7	八重澤 拓己 藤原 匠輝	(米子)	岡田 大和 市村 遼太郎	SF-1	SF-2	(広島)	21
8	青木 佑仁 福原 昂生	(津山)	野津 秀太 山崎 祐弥	1R-4	1R-10	(松江)	22
(3) 9	小新 大地 田崎 郁也	(松江)	越間 虎次郎 古澤 玲人	2R-3	2R-7	(広島)	23
10	bye bye	(宇部)	bye bye	1R-5	1R-11	(宇部)	24
11	丸岡 祐也 岡林 巧珠	(呉)	中島 颯太 沖 夕乃	3R-2	3R-4	(津山)	25
12	渡部 一晟 高石 万里	(米子)	佐々木 康多 荒中 陸人	1R-6	1R-12	(呉)	26
13	藤本 拓都 弘中 賢太郎	(徳山)	門永 海星 角 恭輔	2R-4	2R-8	(米子)	27
14	小林 大翼 宮川 拳輔	(広島)	松村 和樹 谷口 慶太郎	2R-4	2R-8	(徳山)	28

- 優勝  
内田 歩志  
山本 雄大  
(呉)
- 1位 内田 歩志・山本 雄大 (呉)  
2位 福垣内 武・松本 京之助 (呉)  
3位 丸岡 祐也・岡林 巧珠 (呉)  
松村 和樹・谷口 慶太郎 (徳山)

### 個人戦 女子シングルス

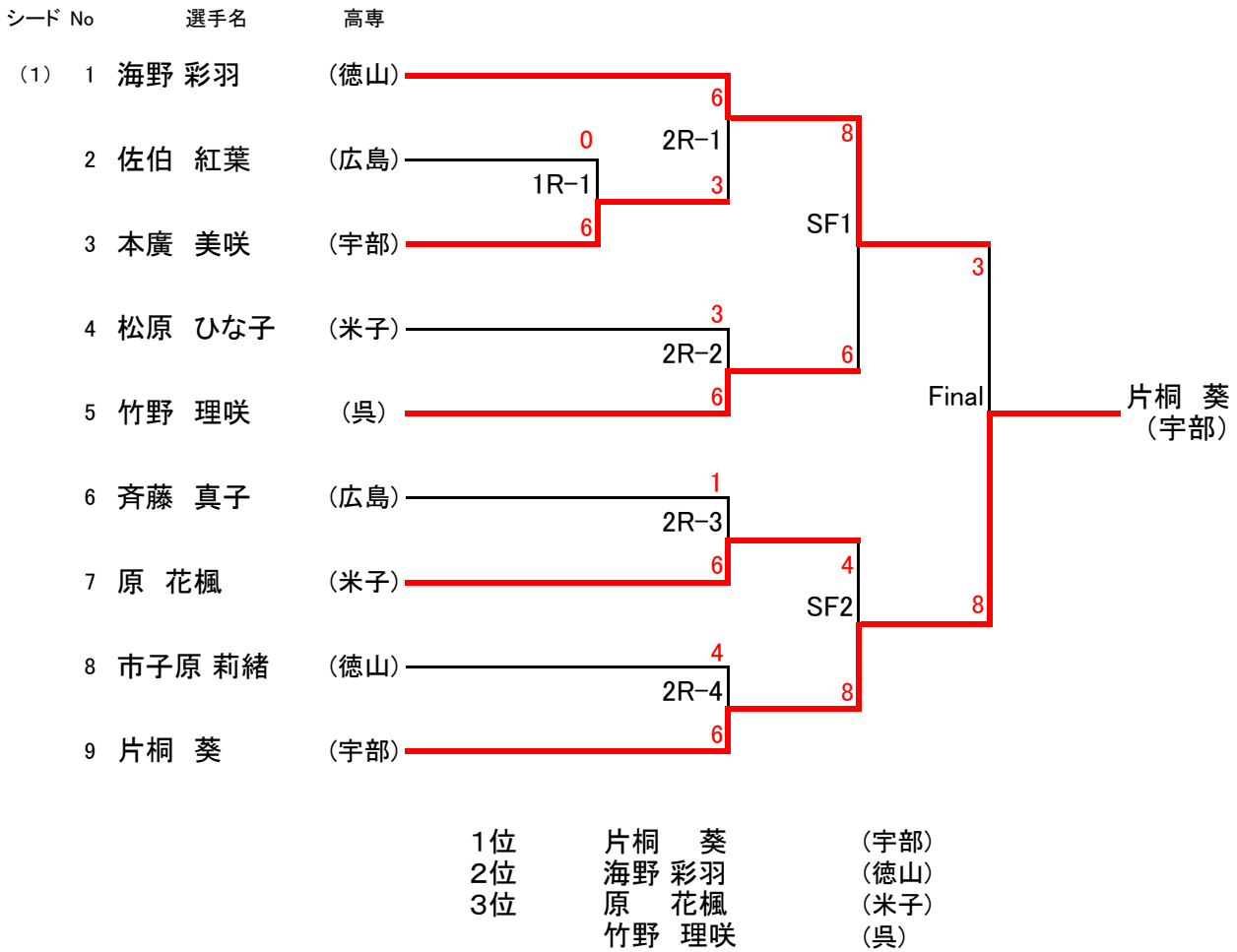

### 個人戦 女子ダブルス

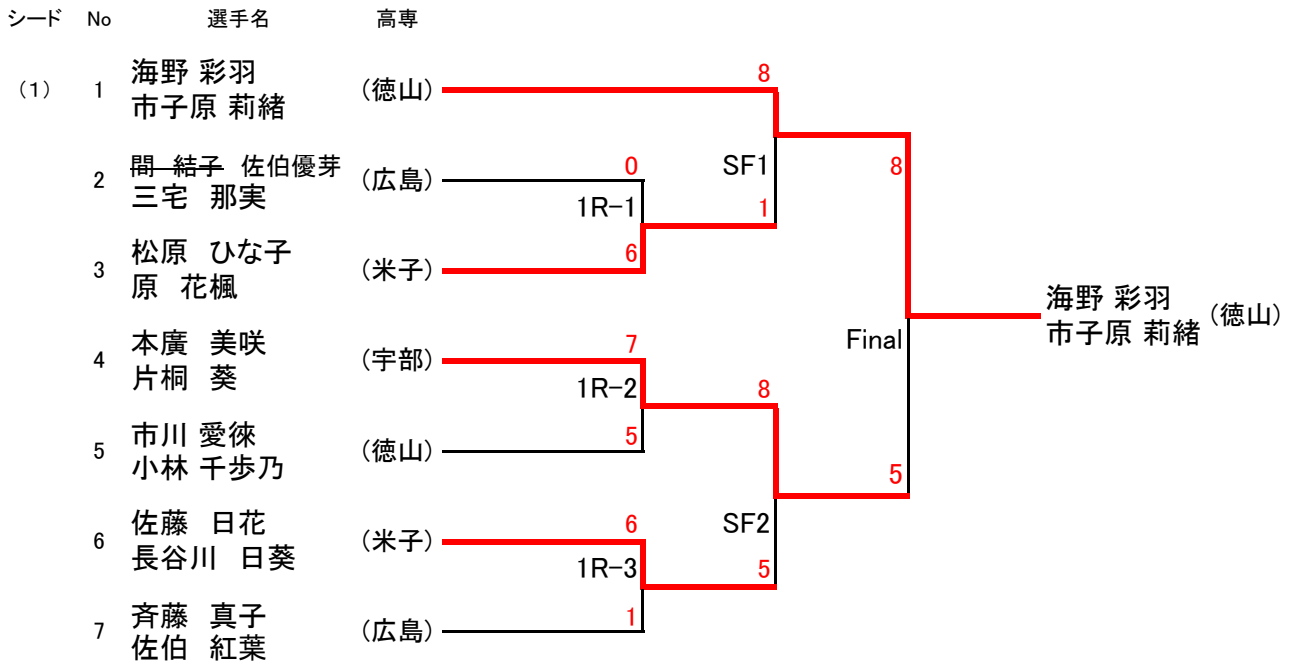

- 1位 海野 彩羽・市子原 莉緒 (徳山)
- 2位 本廣 美咲・片桐 葵 (宇部)
- 3位 松原 ひな子・原 花楓 (米子)
- 佐藤 日花・長谷川 日葵 (米子)